

# Bloc de filtration Soliflow



## NOTICE D'INSTALLATION ET CONSEILS D'UTILISATION

(à lire attentivement et à conserver pour utilisation ultérieure)

## SOMMAIRE

1. VUES ÉCLATÉES .....	3
le local technique .....	3
l'ensemble filtrant .....	4
les capots .....	4
2. MATÉRIEL ET OUTILLAGE NÉCESSAIRE À L'INSTALLATION .....	4
3. IMPLANTATION .....	5
4. CONSEILS POUR L'INSTALLATION .....	6
5. PRÉ-RACCORDEMENTS ÉLECTRIQUES .....	7
6. PLOMBERIE .....	8
7. POSE DE L'INDICATEUR DE COLMATAGE .....	9
8. RACCORDEMENTS ÉLECTRIQUES.....	9
9. OPTION PROJECTEUR .....	10
10. MISE EN PLACE DU CYCLONE.....	10
11. POSE DES CAPOTS .....	11
12. VOLET ET BRIDE DE SKIMMER.....	11
13. UTILISATION D'UN BALAI ASPIRATEUR .....	12
14. FONCTIONNEMENT DE L'HORLOGE .....	13
15. SCHEMA ÉLECTRIQUE.....	13
16. ENTRETIEN .....	14
17. HIVERNAGE .....	15
18. GUIDE DE MAINTENANCE .....	16

VOUS VENEZ D'ACQUÉRIR UN BLOC COMPACT DE FILTRATION SOLIFLOW ET NOUS VOUS REMERCIONS DE VOTRE CONFIANCE. IL S'AGIT D'UN PRODUIT EFFICACE, PERFORMANT ET FIABLE. AVANT D'ENTREPRENDRE SON INSTALLATION ET SON UTILISATION, LISEZ ATTENTIVEMENT LES INFORMATIONS CI-APRÈS. ELLES CONTIENNENT D'IMPORTANTES RECOMMANDATIONS SUR LES DIFFÉRENTES MANIPULATIONS ET CONSEILS D'UTILISATION. CONSERVEZ SOIGNEUSEMENT CES INFORMATIONS ET MONTREZ-LES AUX UTILISATEURS ÉVENTUELS.

# 1. VUES ÉCLATÉES

## Le local technique

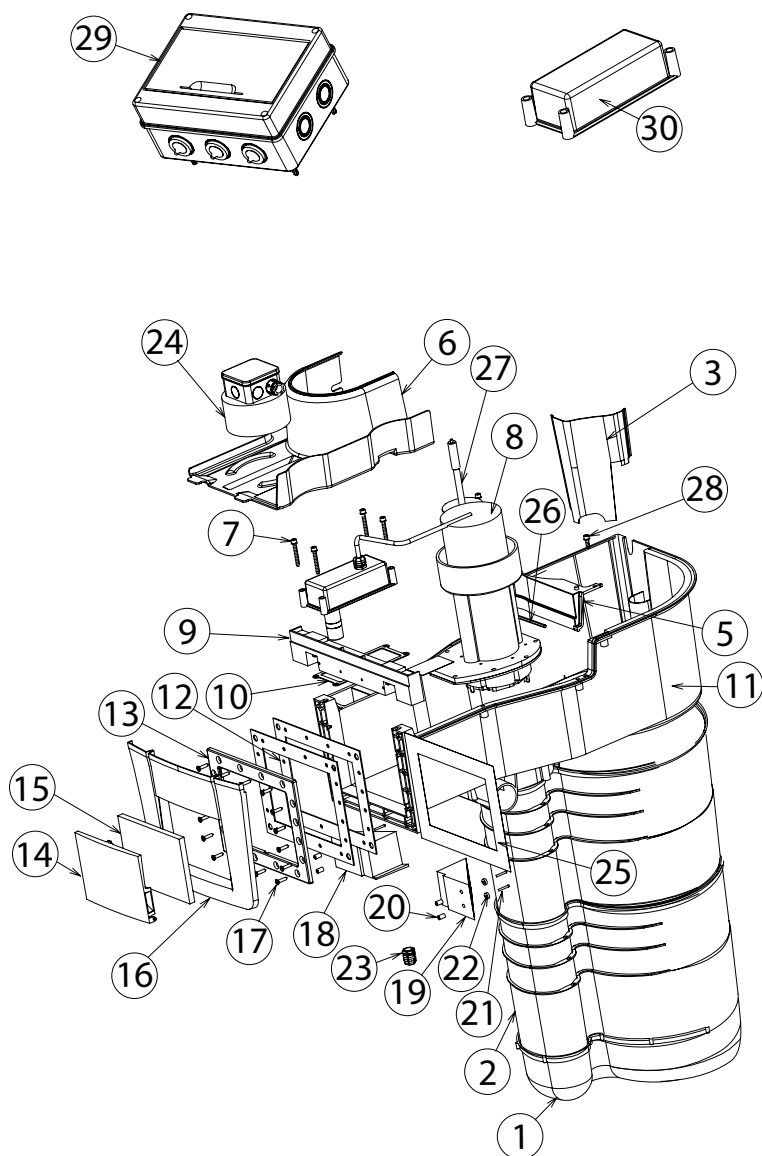

Rep	Nb.	Désignation des composants
1	1	Corps de filtre inférieur
2	2	Corps de filtre intermédiaire
3	1	Brise vagues
5	1	Barre de renfort centrale
6	1	Platine
7	12	Vis thermoplast. Ø7x50 + rondelle
8	1	Pompe
9	1	Barre de renfort avant
10	1	Joint de boîtier d'hivernage
11	1	Local technique
12	2	Joint de bride
13	1	Bride
14	1	Volet de skimmer
15	1	Mousse volet
16	1	Corps enjoliveur
17	16	Vis FZ ST5.5 x 25 A4
18	1	Equerre gauche
19	1	Equerre droite
20	4	Entretoise Ø8 x Ø4.3 x 13
21	4	Vis CB Z ST 3.9 x 25 A2
22	4	Entretoise Ø12 x Ø4.3 x 4
23	1	Presse étoupe Capri Pg11 + écrou
24	1	Transformateur capoté (option)
25	1	Protection chantier
26	1	Clé hexagonale longue
27	1	Indicateur de colmatage
28	2	Vis thermoplast. Ø7x20 + rondelle
29	1	Coffret d'alimentation 50 Hz
30	1	Capot d'hivernage

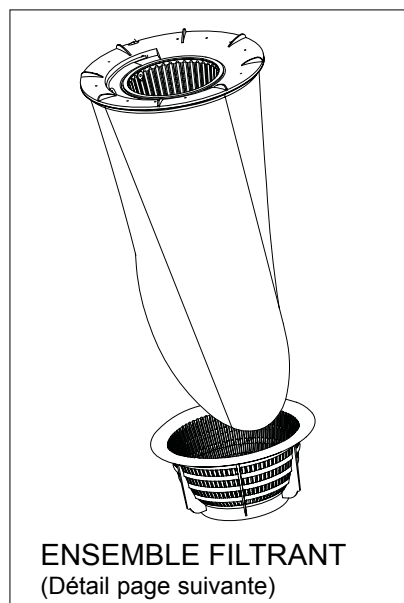
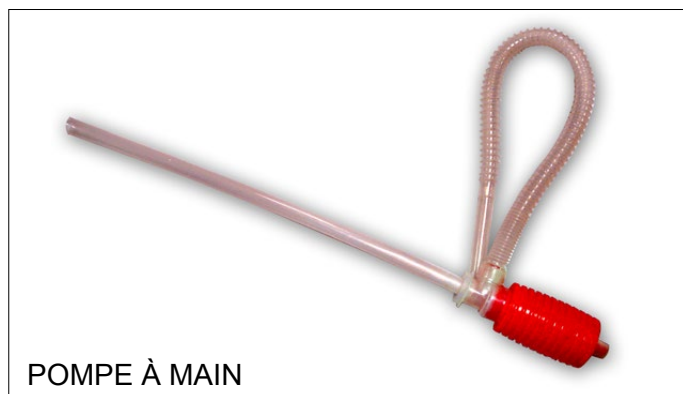

## L'ensemble filtrant

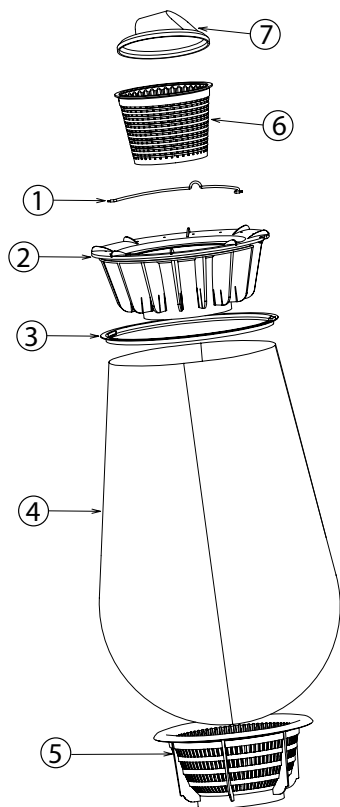

Rep	Nb.	Désignation des composants
1	1	Anse
2	1	Cyclone
3	1	Flow Lock
4	1	Multiflow
5	1	Panier fond de filtre
6	1	Panier préfiltre
7	1	Skim vac SV 200

## Les capots

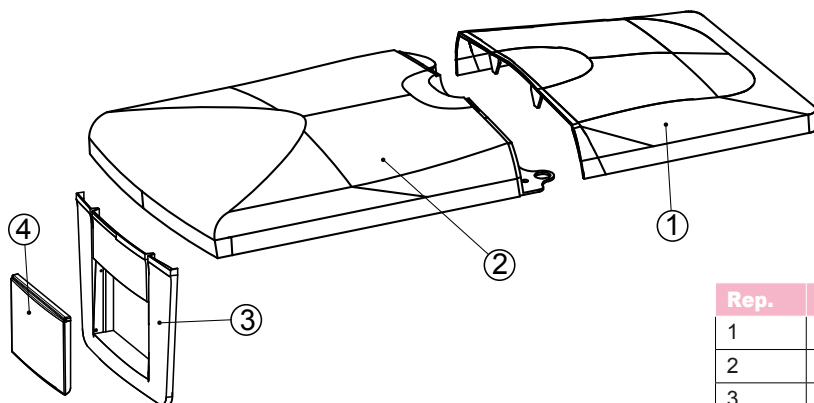

Rep.	Nb.	Désignation des composants
1	1	Capot arrière
2	1	Capot avant
3	1	Enjoliveur cache-bride
4	1	Volet

## 2. MATÉRIEL ET OUTILLAGE NÉCESSAIRES À L'INSTALLATION

- Tournevis cruciforme
- Tournevis plat d'électricien
- Cutter
- Niveau à bulle
- Scie à métaux
- Serre-joint de maçon
- Mètre ruban
- Perceuse avec foret Ø6 mm
- Ruban Téflon
- Décapant et colle PVC
- Raccords et tube PVC Ø50 mm

### 3. IMPLANTATION

---

Le Soliflow pourra être installé avec un ou deux refoulements .

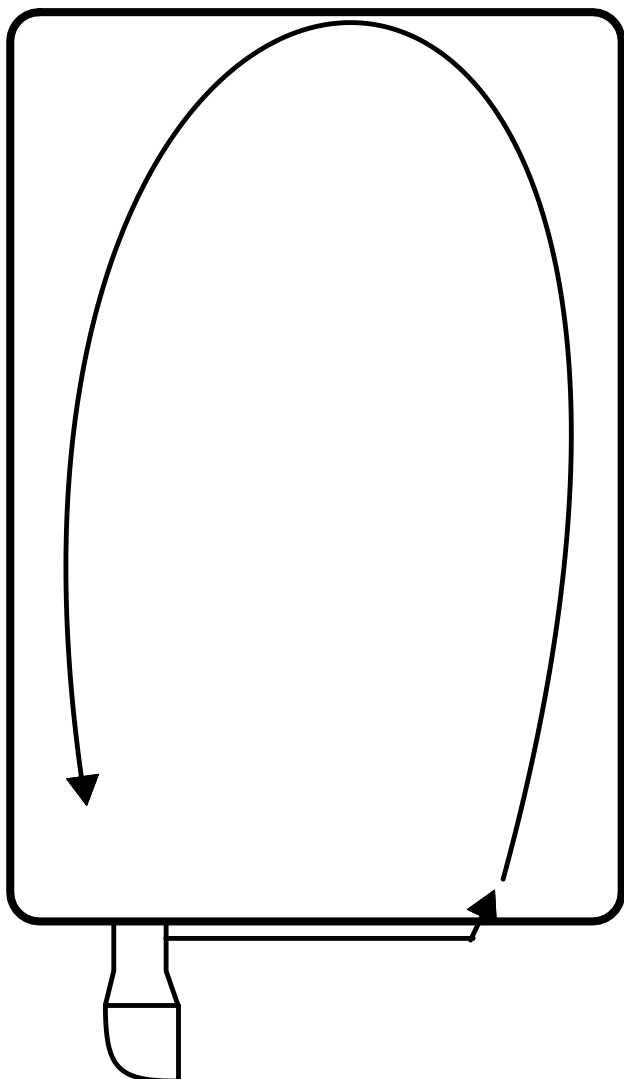

INSTALLATION AVEC UN REFOULEMENT

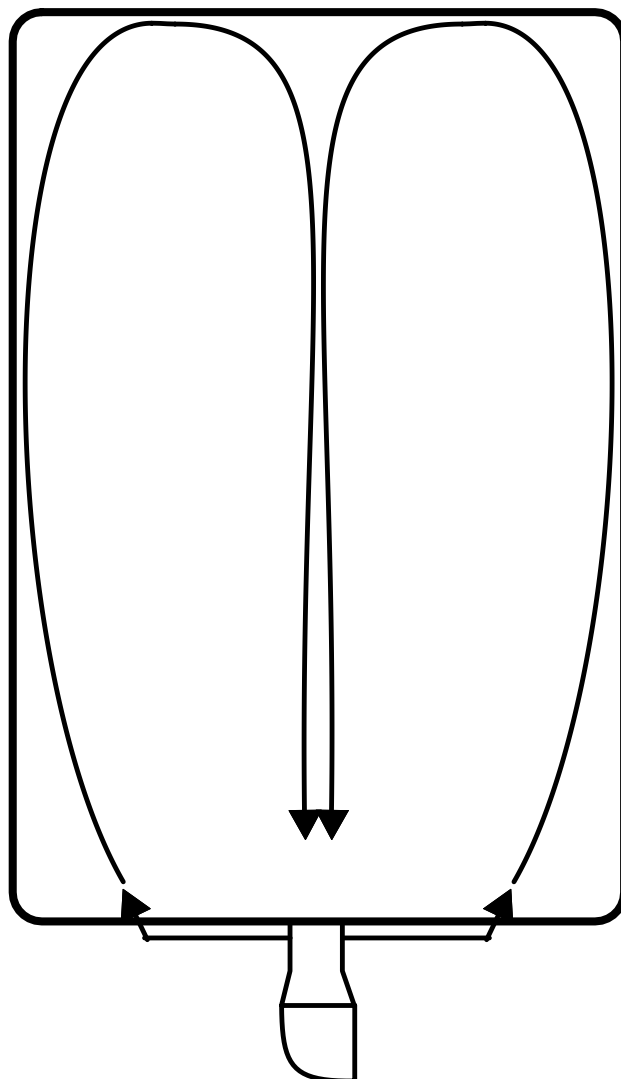

INSTALLATION AVEC DEUX REFOULEMENTS

L'emploi d'un deuxième refoulement est conseillé car il limite au maximum les pertes de charge et améliore la circulation de l'eau.

Positionner le Soliflow de préférence face au vent dominant pour éviter une accumulation de pollution.

## 4. CONSEILS POUR L'INSTALLATION

### IMPORTANT!

LE SOLIFLOW DEVRA ÊTRE PLACÉ PARFAITEMENT DE NIVEAU POUR ASSURER UN FONCTIONNEMENT OPTIMAL DE L'ENSEMBLE DE L'ÉQUIPEMENT ET PARTICULIÈREMENT DU TROP-PLEIN.

### Structures en béton

Réserver une ouverture de 500 mm de largeur sur une hauteur de 300 mm depuis l'arase (fig. 1).

Vérifier que la barre de renfort avant et la bride sont bien posées sur le Soliflow.

Aligner le haut de la barre de renfort à l'arase pour déterminer le positionnement en hauteur.

Le positionnement en profondeur sera donné par la bride qui devra être à fleur du revêtement final.

La ceinture supérieure de béton armé devra soit contourner le Soliflow, soit passer par dessous de manière à ne pas être interrompue.

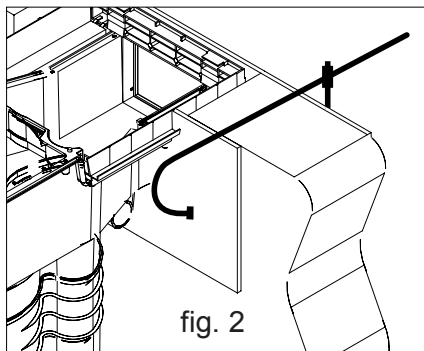
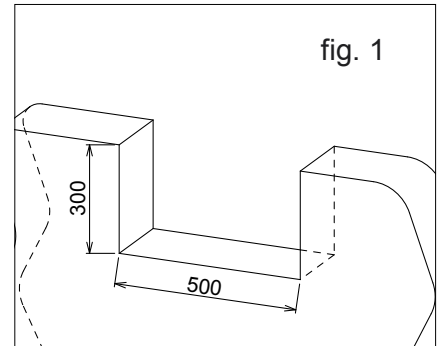

Pour le scellement, placer une planche devant l'ouverture entre le mur et le Soliflow (fig. 2) et la maintenir à l'aide d'un serre-joint.

### Parois minces - structures industrialisées

Poser la barre de renfort avant sur le Soliflow (quelques points de colle PVC faciliteront son maintien).

Aligner le haut de la barre de renfort avec le haut de la structure pour déterminer le positionnement en hauteur.

Pratiquer dans la structure une découpe en utilisant la bride comme gabarit. Deux trous supplémentaires seront nécessaires pour les vis de pré-fixation (fig 3a).

Poser un joint de bride sur la bouche d'aspiration et fixer le Soliflow à la structure avec les vis de pré-fixation (fig. 3b).

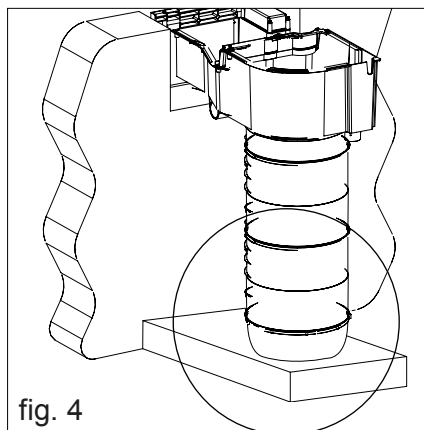
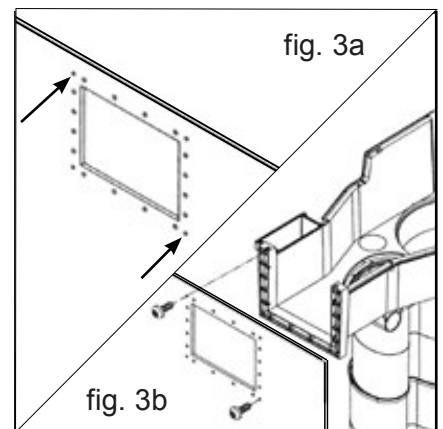

### Blocage

Poser le Soliflow sur un socle de béton pour assurer son maintien (fig. 4). Le remblaiement dans un périmètre de 40 cm autour du Soliflow devra être réalisé avec du sable stabilisé.

## 5. PRÉ-RACCORDEMENTS ÉLECTRIQUES

ATTENTION ! L'INSTALLATION ÉLECTRIQUE DOIT ÊTRE RÉALISÉE DANS LES RÈGLES DE L'ART SELON LES NORMES EN VIGUEUR.

INSTALLER LE COFFRET DE PROTECTION DANS UN LOCAL PROCHE DU SOLIFLOW ET A L'ABRI DES INTEMPÉRIES (MAISON, GARAGE, POOL HOUSE)

### Coffret de protection électrique pour bloc de filtration

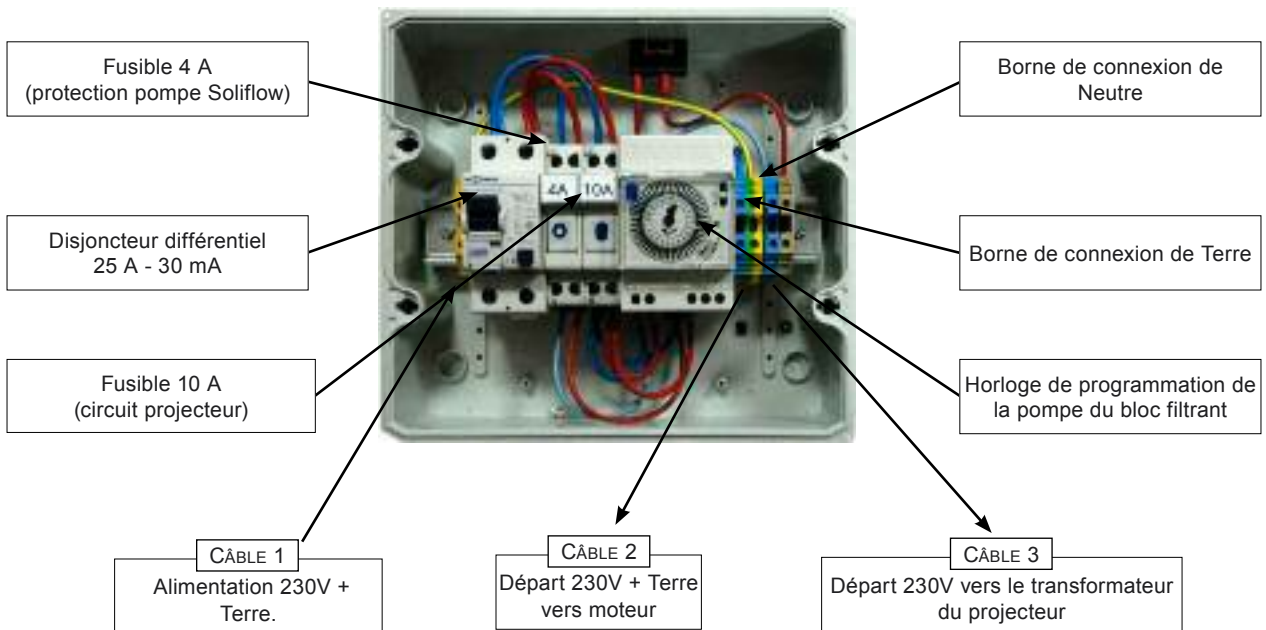

Les câbles 2 et 3 seront amenés jusqu'au boîtier de raccordement électrique du Soliflow (voir ci-dessous). Le câble 3 est nécessaire uniquement si un projecteur est prévu, mais il est tout de même conseillé d'amener le câble. Cela facilitera son éventuelle mise en place par la suite. Prévoir des câbles de section 3 x 2,5<sup>2</sup> pour l'alimentation du moteur et 2 x 2,5<sup>2</sup> pour le projecteur.

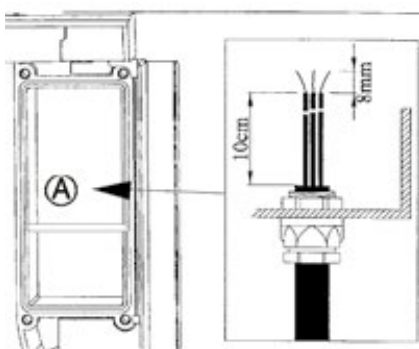

**Boîtier de  
raccordement  
électrique**

**A :** Entrée 230 Volts alimentation pompe.

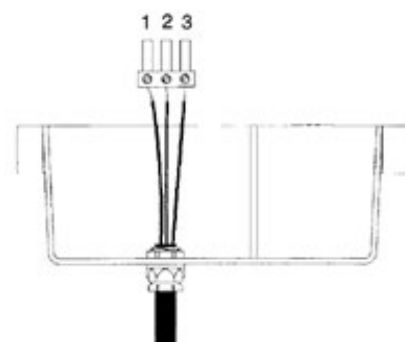

**Raccordements  
au connecteur**

- 1** Neutre alimentation moteur.
- 2** Terre.
- 3** Phase alimentation moteur.

## 6. PLOMBERIE

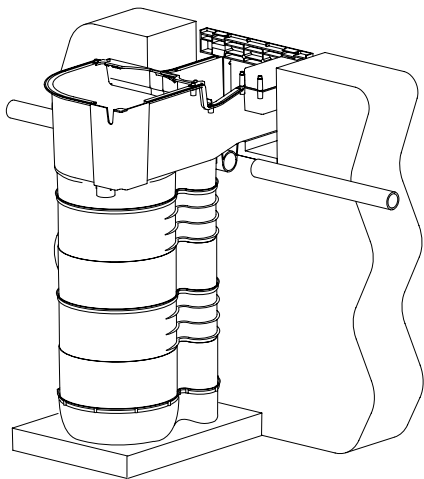

Raccorder les refoulements  
aux sorties du Soliflow.

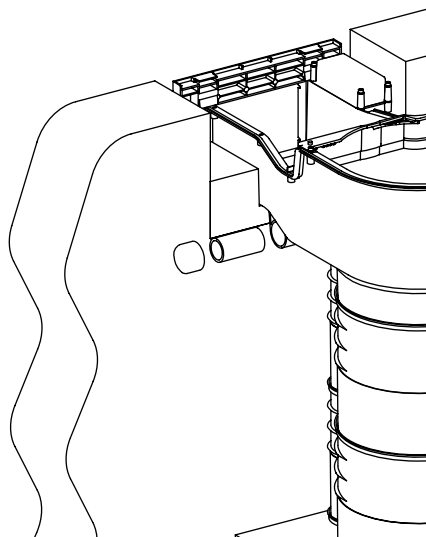

Si un unique refoulement  
est installé, boucher la sortie  
inutilisée.

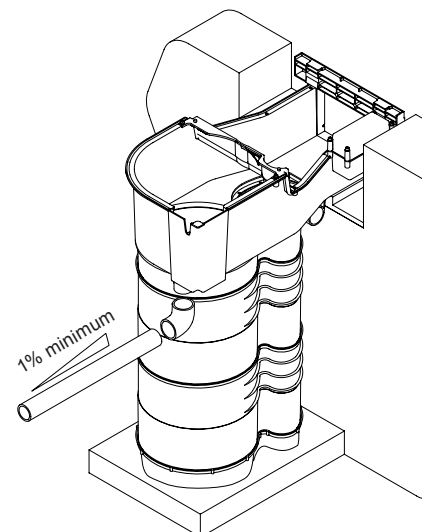

Raccorder le trop-plein  
en Ø 50 mm avec  
une pente minimale de 1 %.

### ATTENTION

UN MAUVAIS RACCORDEMENT DU TROP PLEIN (OU UN NON-RACCORDEMENT) PEUT ENTRAÎNER UNE MONTÉE DU NIVEAU D'EAU TROP IMPORTANTE POUVANT ALLER JUSQU'À NOYER LE MOTEUR ET TOUTE LA PARTIE ÉLECTRIQUE. AUCUNE GARANTIE DE MATÉRIEL NE POURRA ÊTRE ASSURÉE DANS PAREIL CAS.

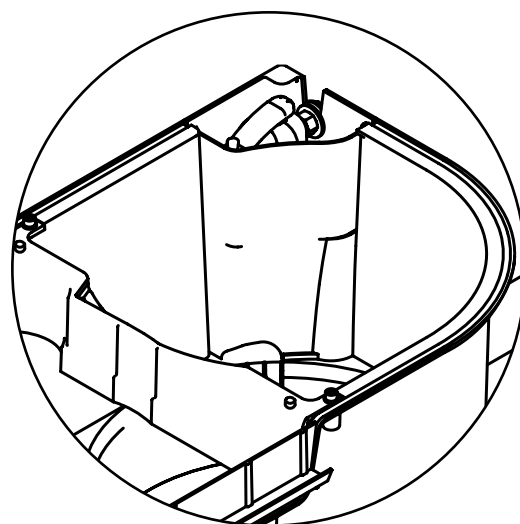

Poser le brise-vagues.



## 7. POSE DE L'INDICATEUR DE COLMATAGE

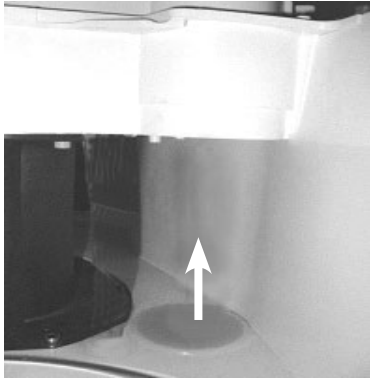

Retirer le capuchon de protection chantier de l'orifice d'accessoires.

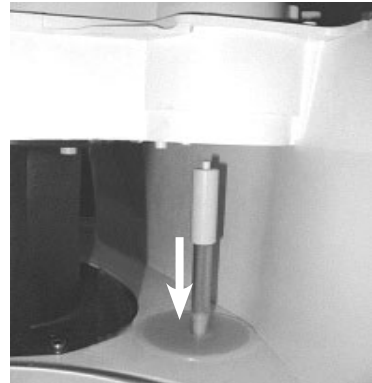

Placer l'indicateur de colmatage dans l'orifice d'accessoires.

## 8. RACCORDEMENTS ÉLECTRIQUES



Connecter ensemble le câble alimentation moteur provenant du coffret de protection et le câble du moteur de la pompe.



Introduire le condensateur du moteur dans la boîte de raccordement.

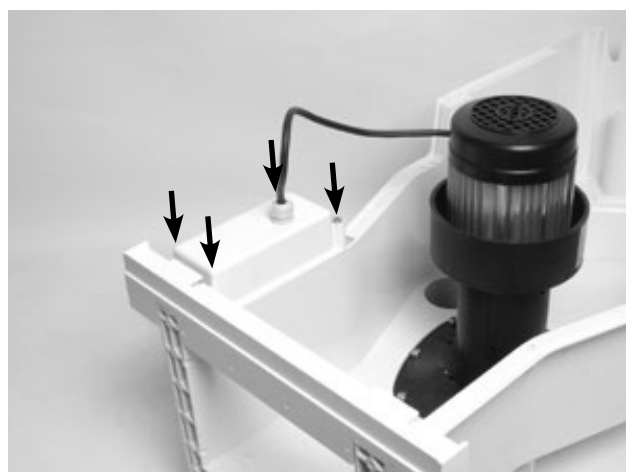

Vérifier la présence et le bon état du joint. Mettre en place le couvercle sur le boîtier de raccordement et le fixer à l'aide des 4 vis thermoplast. Ø7x50 + rondelle.

## 9. OPTION PROJECTEUR

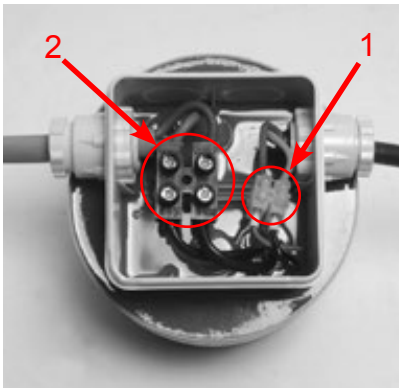

Connecter le transformateur à l'aide des dominos fournis. L'arrivée 230 volts sera connectée aux petits fils (1) et le projecteur aux gros fils (2).



Couler le sachet de résine dans la boîte de dérivation et remettre en place le couvercle.

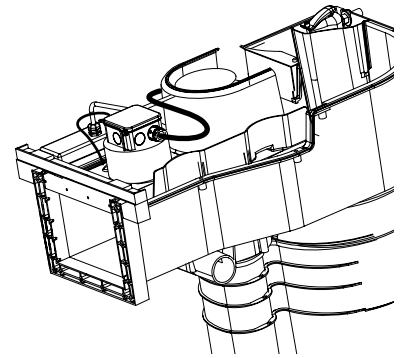

Poser le transformateur dans son emplacement sur la platine.

## 10. MISE EN PLACE DU CYCLONE

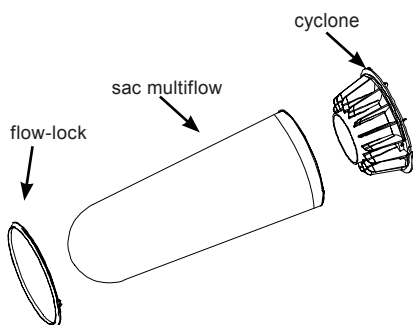

Fixer le sac filtrant sur le cyclone en insérant le jonc dans la gorge.

Bloquer l'ensemble à l'aide du flow-lock. Veiller à ce que l'ergot du flow-lock coïncide avec l'encoche du cyclone.



Déposer le panier au fond du Soliflow.



Vérifier que le panier soit bien centré.



Poser l'élément filtrant dans le corps du Soliflow.

## 11. POSE DES CAPOTS



Mettre en place le capot avant et le verrouiller.

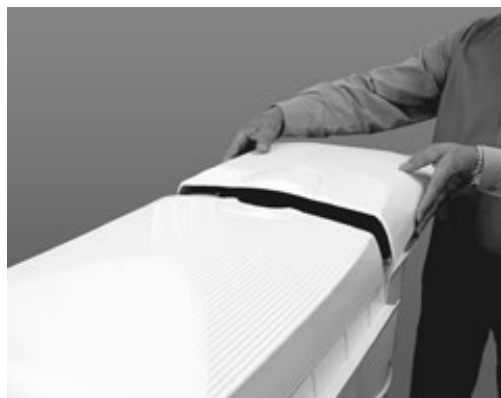

Mettre en place le capot arrière.

## 12. BRIDE ET VOLET DE SKIMMER

ATTENTION, LA POSE DE LA BRIDE EST INDISPENSABLE, MÊME EN PRÉSENCE D'UNE PISCINE EN BÉTON CARRELÉ. C'EST LA BRIDE QUI TIENDRA L'ENJOLIVEUR ET LE VOLET DE SKIMMER.



Poser les 2 joints autocollants (le premier avant la pose du revêtement, l'autre sur le revêtement).



Fixer la bride par dessus le revêtement final.



Mettre en place l'enjoliveur avec le volet de skimmer.

Clipper l'ensemble.

## 13. UTILISATION D'UN BALAI ASPIRATEUR

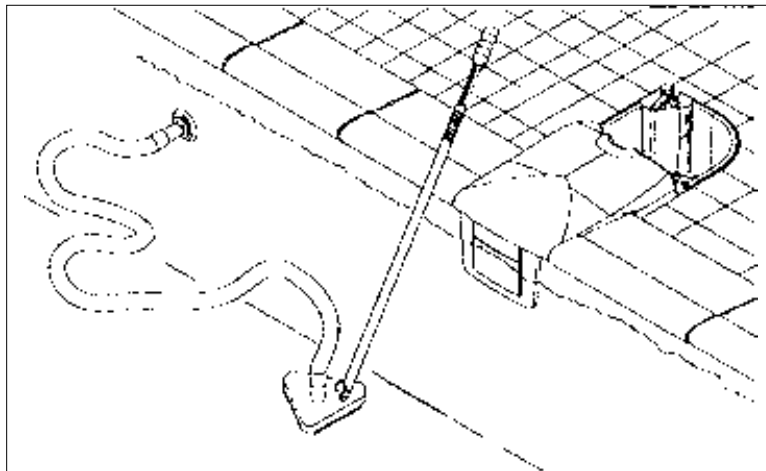

- Retirer le couvercle arrière du Soliflow.
- Mettre la filtration en fonctionnement.
- Présenter l'extrémité du tuyau de l'aspirateur devant une bouche de refoulement, et l'y tenir appliqué jusqu'à ce que tout l'air soit chassé

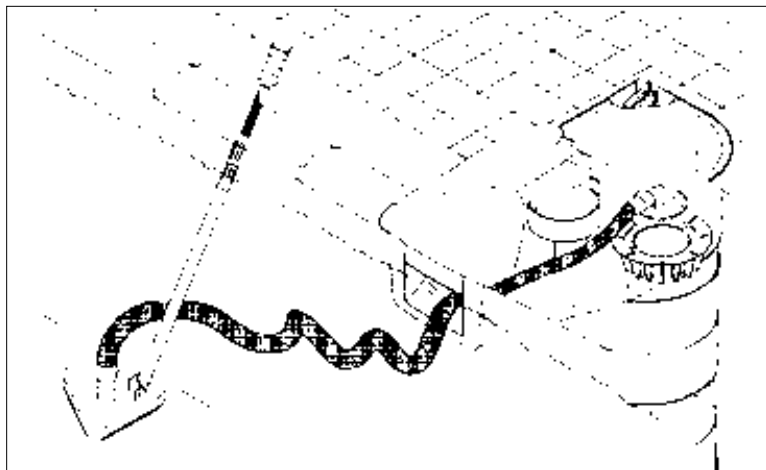

- Conserver le tuyau sous l'eau et l'introduire dans le Soliflow par l'ouverture d'aspiration.
- Emboîter le tuyau dans le skim-vac et poser celui-ci sur le panier préfiltre. L'aspiration le maintient en place.
- Passer lentement le balai aspirateur sur le fond de la piscine.

Lorsque le nettoyage est terminé, arrêter la filtration pour retirer facilement le skim-vac. En ressortant le tuyau du Soliflow, veiller à ne pas détériorer le volet de skimmer.

## 14. FONCTIONNEMENT DE L'HORLOGE

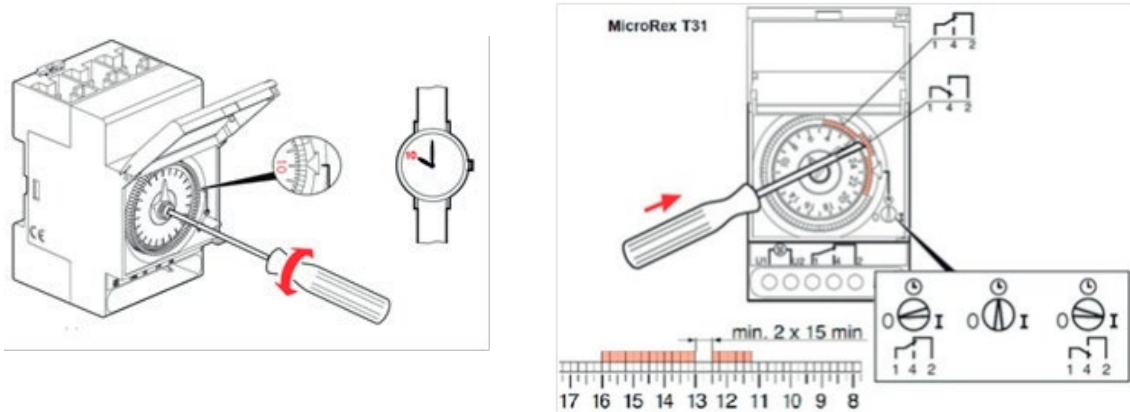

### MODE D'EMPLOI

Mettez l'horloge à l'heure en synchronisant la roue sur l'heure réelle. Utilisez un tournevis que vous introduirez au centre de la roue pour positionner les aiguilles comme sur une montre : la grande aiguille représente les minutes, la petite aiguille représente les heures).

Tournez ensuite la couronne de façon à mettre le repère en face de l'heure. Sur la figure, le réglage correspond à 10h.

Pour définir des plages horaires de commutation (les plages horaires pendant lesquelles la filtration sera en fonctionnement), poussez les segments correspondants vers l'extérieur du cadran de l'horloge, comme représenté ci-dessus. Chaque segment représente 15 minutes.

Placez enfin le commutateur rotatif sur la fonction souhaitée :

O= arrêt (out)

= automatique (fonctionnement de la filtration aux heures réglées sur l'horloge)

I = marche forcée (in)

## 15. SCHÉMA ÉLECTRIQUE

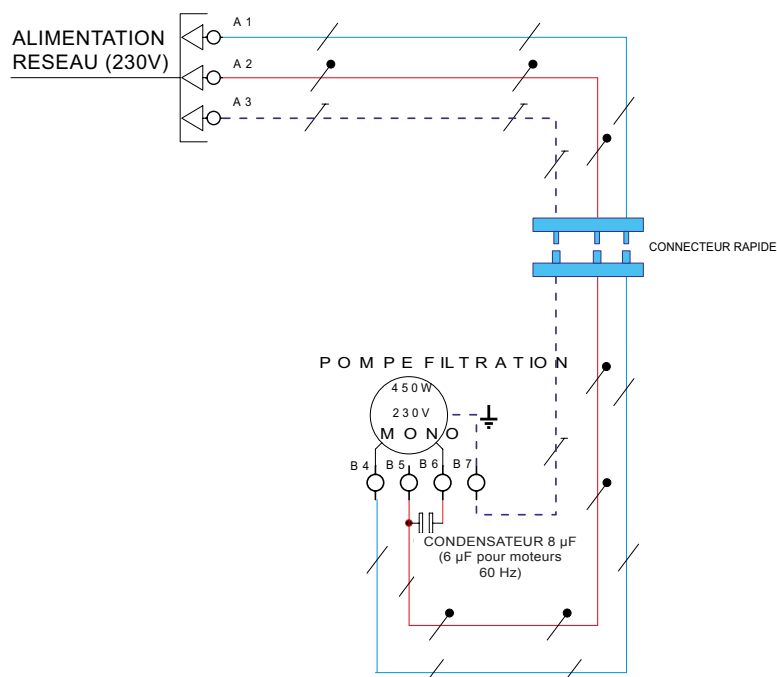

## 16. ENTRETIEN

---

### Nettoyage du sac multiflow

Visiter régulièrement l'intérieur du cyclone et le débarrasser des feuilles et débris importants qu'il pourrait contenir. Cela améliorera le débit de filtration et prolongera la vie du sac multiflow.

La fréquence des visites sera dépendante de l'environnement de la piscine, et l'utilisateur en prendra très vite l'habitude.

### Remplacement du sac filtrant multiflow

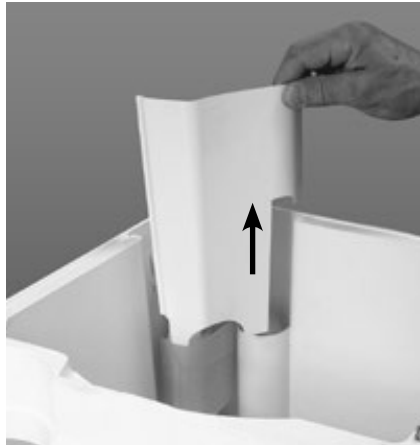

Retirer le brise vagues  
du régulateur de niveau.

Procéder au remplacement du sac multiflow toutes les 4 à 5 semaines en moyenne. La fréquence de remplacement dépend du volume de la piscine et de son degré de pollution.

Une baisse de débit au refoulement et/ou une diminution des turbulences dans le Cyclone sont les signes de colmatage du sac filtrant.

Pour pouvoir retirer facilement le sac multiflow, le vider en suivant les instructions ci-dessous :

- soulever légèrement le sac multiflow et faire pivoter la clé hexagonale longue vers l'intérieur du Soliflow
- faire reposer le sac multiflow sur la clé hexagonale longue.
- à l'aide de la pompe à main, vider l'eau du sac multiflow.
- sortir l'ensemble lorsque le niveau de l'eau est suffisamment baissé

Lorsque le sac multiflow est suffisamment vidé, procéder à son remplacement.

Remettre le cyclone en place et le brises vagues.

Le Soliflow est prêt pour une nouvelle période de filtration.

## 17. HIVERNAGE

- Couper la ligne électrique alimentant le Soliflow. Dans le cas d'options installées (projecteur ou chauffage), couper les lignes d'alimentation électriques correspondantes.
- Sortir le cyclone. Enlever et jeter le sac multiflow.
- Dévisser les 4 vis pour ouvrir le boîtier et débrancher le connecteur rapide.
- Dévisser les 8 vis autoformeuses Ø 7x50 qui fixent la pompe et retirer celle-ci.
- Mettre en place le couvercle d'hivernage sur la boîte de connexion. S'assurer auparavant de la présence du joint. Fixer le couvercle à l'aide de 4 vis autoformeuses Ø 7x50.
- Déposer dans le corps du filtre une bouteille en plastique lestée avec 10 cm de sable pour la maintenir à demi immergée.
- Glisser une bouée ou une chambre à air à demi gonflée dans l'ouverture du skimmer.
- Remplir la piscine jusqu'au trop plein.
- Reposer les couvercles sur le Soliflow.
- Ranger tous les éléments retirés à l'abri de l'humidité.
- L'hivernage de la pompe doit se faire impérativement en position verticale

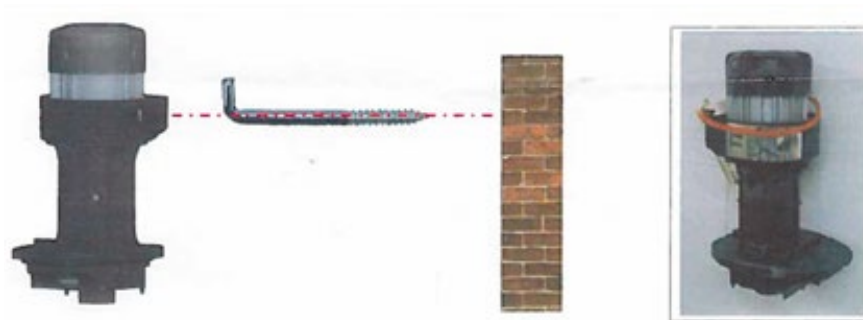

### Option filtration a cartouche

Il est possible de remplacer le sac filtrant par une filtration à cartouche.

Pour cela, vous devrez passer commande d'un support et d'une cartouche (code 8463401).

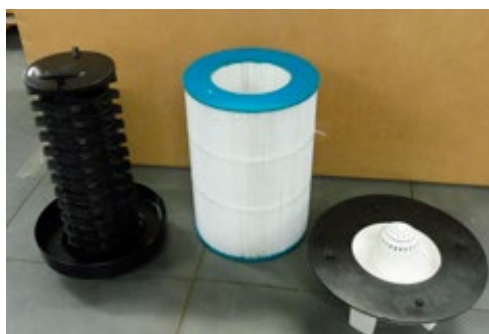

## 18. GUIDE DE MAINTENANCE

### Filtre

PROBLÈME : DES BULLES D'AIR SORTENT PAR LE(S) REFOULEMENT(S)

CAUSE	REMÈDE
Le sac filtrant est colmaté (le débit du Soliflow accuse une chute importante)	Sac filtrant : remplacer le sac Cartouche : nettoyer ou remplacer la cartouche
L'indicateur de colmatage est défectueux (le débit reste normal)	Remplacer l'indicateur de colmatage

PROBLÈME : CHUTE IMPORTANTE DU DÉBIT DU SOLIFLOW ET AUCUNE BULLE D'AIR NE SORT PAR LE(S) REFOULEMENT(S)

CAUSE	REMÈDE
La turbine de la pompe est obstruée.	Couper l'alimentation électrique. Démonter la pompe et nettoyer la turbine. Remonter la pompe et rétablir l'alimentation électrique. Ne pas oublier de remettre l'horloge à l'heure.

PROBLÈME : RETOUR D'IMPURETÉS À LA PISCINE PAR LE(S) REFOULEMENT(S).

CAUSE	REMÈDE
Le sac filtrant est crevé (trop colmaté)	Remplacer le sac filtrant ou la cartouche
Le sac filtrant n'est pas correctement en place	Replacer correctement le sac filtrant ou la cartouche
Vérifier que la turbine de la pompe n'est pas obstruée par des débris suite à ce problème (voir paragraphe précédent).	



## Niveau d'eau

PROBLÈME : LA PISCINE EST TROP PLEINE ET DÉBORDE PAR-DESSUS LES MARGELLES.

CAUSE	REMÈDE
Le raccordement du trop-plein n'a pas été effectué.	Raccorder le trop-plein vers une évacuation gravitaire.
Le trop-plein est bouché.	Déboucher l'orifice du trop-plein ou sa canalisation.
Attention : Suite à un débordement de la piscine, la pompe a certainement été noyée. Couper l'alimentation électrique et faire appel à un professionnel qualifié pour vérifier le Soliflow et effectuer les réparations nécessaires.	

## Pompe

PROBLÈME : LA POMPE NE DÉMARRE PAS.

CAUSE	REMÈDE
Le fusible de protection du moteur est défectueux.	Remplacer le fusible par un fusible de mêmes caractéristiques. Si le fusible grille à nouveau, faire appel à un professionnel qualifié pour en déterminer la cause.
Le moteur n'est pas alimenté en courant électrique.	Vérifier l'alimentation électrique depuis le coffret électrique jusqu'au moteur. Cette opération doit être effectuée par un professionnel qualifié.
Le condensateur du moteur est défectueux.	Couper l'alimentation électrique. Remplacer le condensateur. Rétablir l'alimentation électrique. Ne pas oublier de remettre l'horloge à l'heure.
La turbine de la pompe est bloquée par des débris ou un objet.	Couper l'alimentation électrique. Démonter la pompe et nettoyer la turbine. Remonter la pompe et rétablir l'alimentation électrique. Ne pas oublier de remettre l'horloge à l'heure.

PROBLÈME : LA POMPE FONCTIONNE PAR INTERMITTENCE. CELA EST DÙ À UNE SURCHAUFFE DU MOTEUR.

CAUSE	REMÈDE
La turbine de la pompe est freinée par des débris.	Couper l'alimentation électrique. Démonter la pompe et nettoyer la turbine. Remonter la pompe et rétablir l'alimentation électrique. Ne pas oublier de remettre l'horloge à l'heure.
La turbine de la pompe est cassée.	Couper l'alimentation électrique. Démonter la pompe et remplacer la turbine. Remonter la pompe et rétablir l'alimentation électrique. Ne pas oublier de remettre l'horloge à l'heure.
Le niveau d'eau dans la piscine est insuffisant.	Rétablir un niveau d'eau correct. Voir problèmes de niveau d'eau.

# Projecteur

PROBLÈME : LE PROJECTEUR NE S'ALLUME PAS.  
ATTENTION LES OPÉRATIONS SUIVANTES DOIVENT ÊTRE EFFECTUÉES  
PAR UN ÉLECTRICIEN QUALIFIÉ.

CAUSE	REMÈDE
Le transformateur n'est pas alimenté en 230 V	Vérifier la tension aux bornes d'entrée du transformateur. Vérifier l'état du fusible dans le coffret électrique. Rétablir l'alimentation électrique.
Le transformateur est défectueux.	Remplacer par un transformateur aux caractéristiques identiques.
Le courant 12 V n'arrive pas jusqu'à l'ampoule.	Tester la ligne électrique entre le transformateur et le projecteur.
Le courant 12 V arrive jusqu'à l'ampoule mais celle-ci ne s'allume pas.	Remplacer l'ampoule défectueuse.

# Notes

A series of horizontal dotted lines for taking notes, starting from the top right of the 'Notes' header and extending across the page.



# Soliflow compact Filtration unit



## INSTALLATION AND OPERATING INSTRUCTIONS

(To be read carefully and kept for future reference)

## TABLE OF CONTENTS

1. EXPLODED VIEWS .....	22
The housing .....	22
The filtering assembly .....	23
The lids .....	23
2. TOOLS REQUIRED FOR INSTALLATION .....	23
3. SITING.....	24
4. INSTALLATION RECOMMENDATIONS .....	25
5. PRE-WIRING.....	26
6. PLUMBING .....	27
7. INSTALLATION OF THE CLOGGING INDICATOR .....	28
8. ELECTRICAL CONNECTIONS .....	28
9. UNDERWATER LIGHT OPTION .....	29
10. CYCLONE INSTALLATION .....	29
11. FITTING THE LIDS .....	30
12. SKIMMER WEIR AND FLANGE.....	30
13. CONNECTING A VACUUM CLEANER.....	31
14. TIMER OPERATION .....	32
15. WIRING DIAGRAM.....	32
16. MAINTENANCE.....	33
17. WINTERIZING.....	34
18. TROUBLESHOOTING .....	35

THANK-YOU FOR CHOOSING SOLIFLOW, AN EFFICIENT AND RELIABLE COMPACT FILTRATION UNIT. PLEASE READ THESE INSTRUCTIONS CAREFULLY BEFORE INSTALLING OR OPERATING YOUR SOLIFLOW, THEY CONTAIN IMPORTANT INFORMATION CONCERNING HANDLING AND USE. KEEP THESE INSTRUCTIONS IN A SAFE PLACE FOR FUTURE REFERENCE.

# 1. EXPLODED VIEWS

## The housing

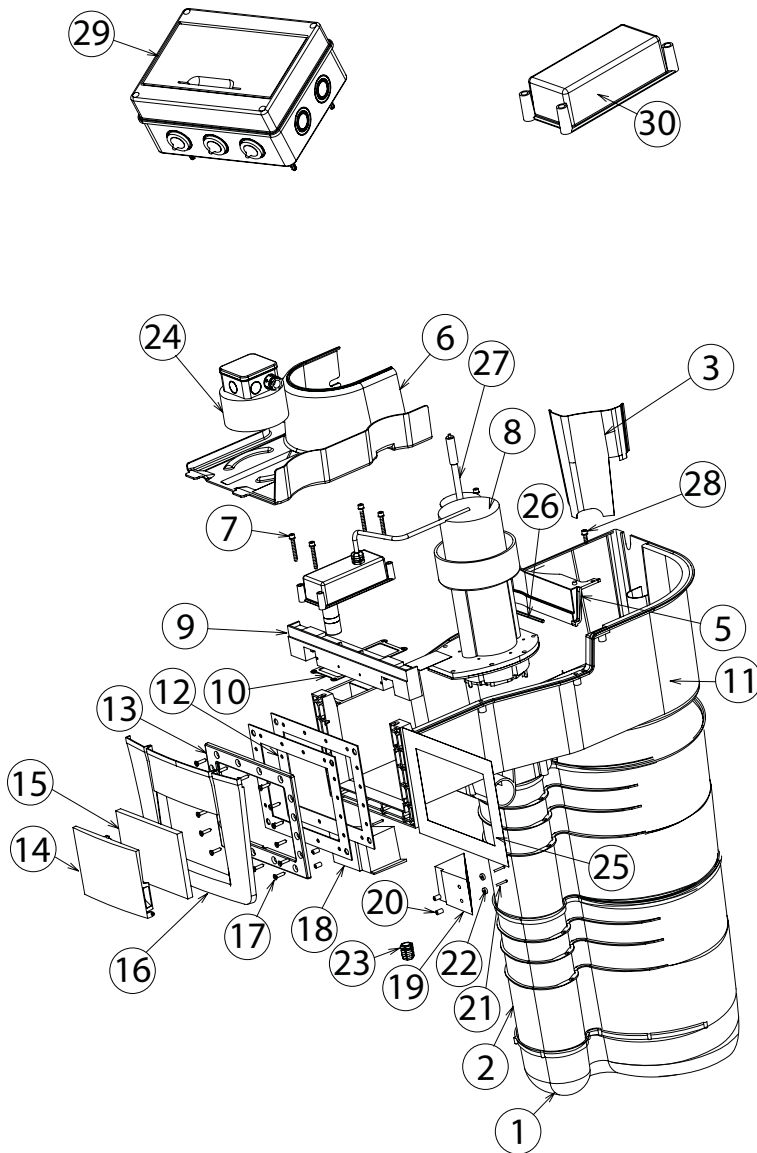

Index	Nbr	Component description
1	1	Lower filter body
2	2	Intermediate filter body
3	1	Splash lip
5	1	Central brace
6	1	Plate
7	12	Thermoplast. screw Ø7x50 + washer
8	1	Pump
9	1	Front brace
10	1	Winterizing cover seal
11	1	Housing
12	2	Flange gasket
13	1	Flange
14	1	Skimmer weir
15	1	Weir foam
16	1	Trim
17	16	Self tapping countersunk posidriv screw 5.5 x 25 A4
18	1	LH angle bracket
19	1	RH angle bracket
20	4	Spacer Ø8 x Ø4.3 x 13
21	4	Self tapping machine screw 3.9 x 25 A2
22	4	Spacer Ø12 x Ø4.3 x 4
23	1	Cable gland,Capri Pg11 + nut
24	1	Isolation transformer (option)
25	1	Worksite protective cover
26	1	Long hex head key
27	1	Clogging indicator
28	2	Thermoplast.screw Ø7x20 + washer
29	1	Control panel, 50 Hz
30	1	Winterizing cover

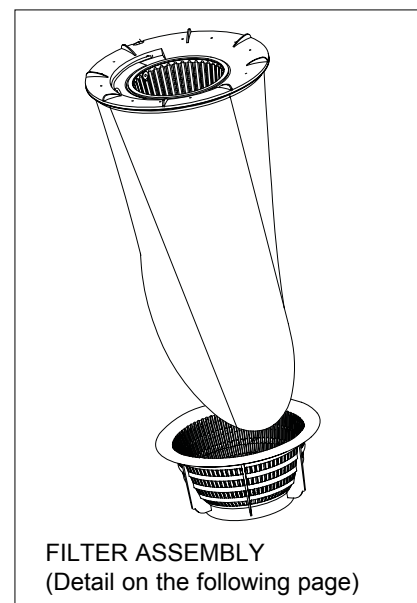
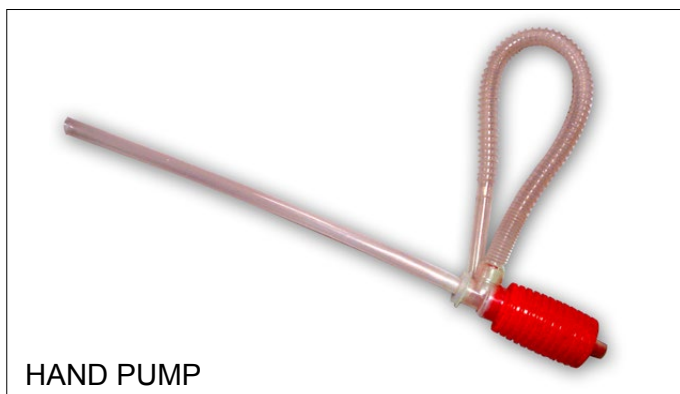

## Filter assembly

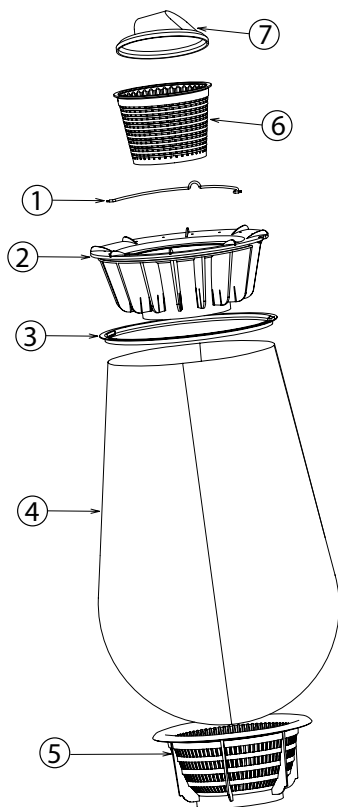

Index	Nbr	Component description
1	1	Handle
2	1	Cyclone
3	1	Flow Lock
4	1	Multiflow
5	1	Filter bottom basket
6	1	Prefilter basket
7	1	Skim vac SV 200

## The lids

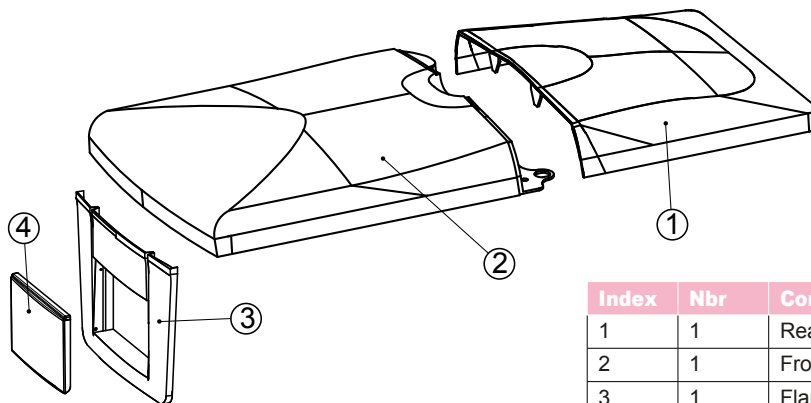

Index	Nbr	Component description
1	1	Rear lid
2	1	Front lid
3	1	Flange trim
4	1	Weir

## 2. INSTALLATION TOOLS

- Phillips screw driver
- Electrician's flat head screw driver
- Stanley knife
- Spirit level
- Metal saw
- Screw clamp
- Tape measure
- Drill with Ø6 mm bit
- Teflon tape
- PVC glue and solvent
- PVC pipe and unions (Ø50 mm)



### 3. SITING

---

Soliflow may be installed with one or two return fittings.

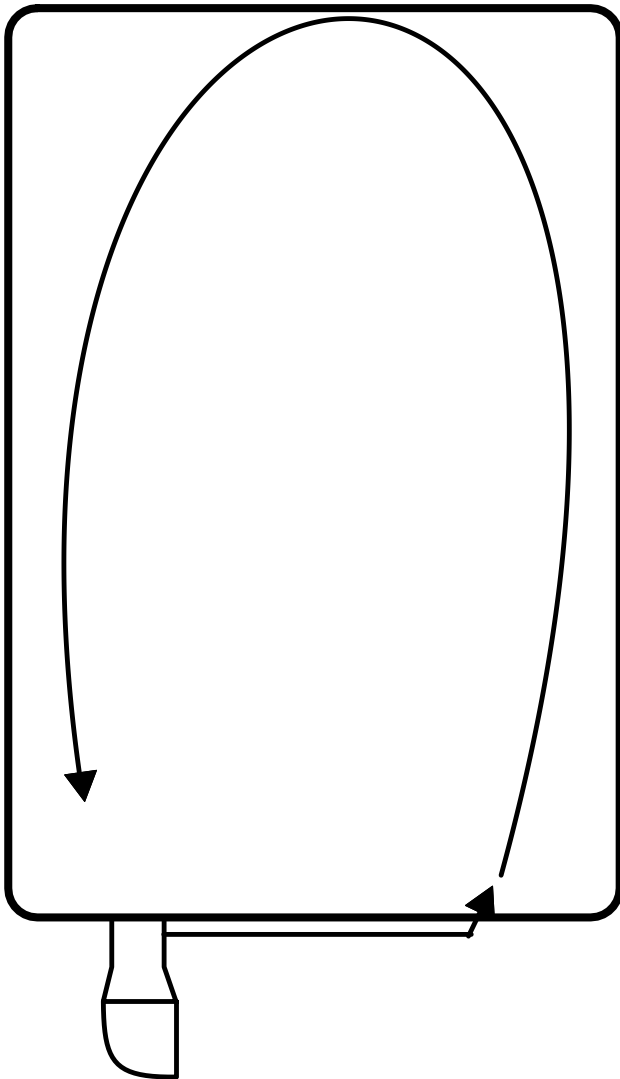

*INSTALLATION WITH ONE RETURN FITTING*

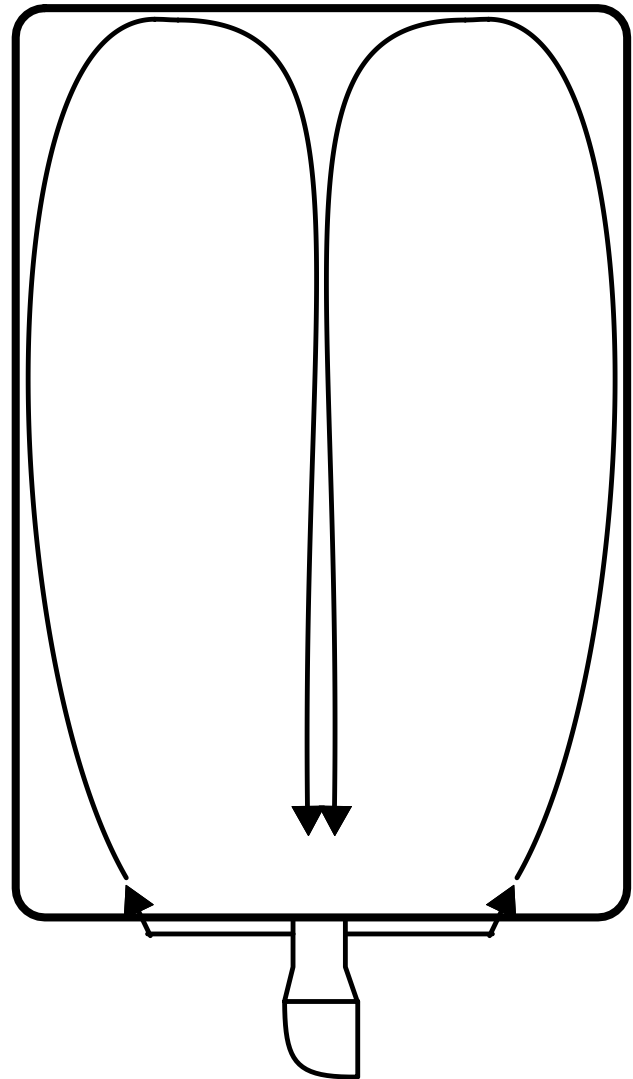

*INSTALLATION WITH TWO RETURN FITTINGS*

The use of 2 return fitting is recommended to limits pressure drops and improve water circulation.

For maximum efficiency, and to avoid accumulation of debris in the swimming pool, Soliflow should be positioned facing into the prevailing wind.

## 4. INSTALLATION RECOMMENDATIONS

### IMPORTANT!

TO OPTIMISE THE EFFICIENCY OF SOLIFLOW'S CONSTITUENT PARTS, PARTICULARLY THE OVER-FLOW, THE UNIT MUST BE PERFECTLY LEVEL.

### Concrete structures

Create an opening 500 mm wide and 300 mm high (height measured from the top of the pool wall) as shown in fig 1.

Check that the front brace and flange are correctly mounted on the Soliflow unit. Line the top of the brace up with the top of the pool wall to establish the vertical position.

The horizontal position will be determined by the flange that must be flush with the pool waterproofing.

The upper reinforced concrete belt should be continuous, thus it should either pass around or underneath Soliflow.

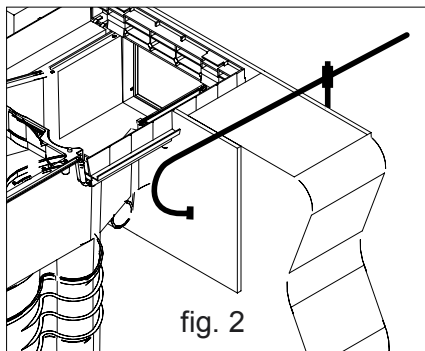
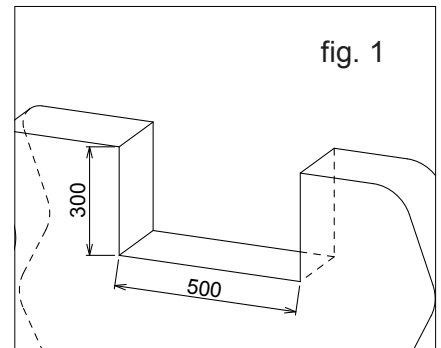

To seal the unit in position, place one board in front of the opening and another between the wall and Soliflow (fig 2) and hold them in position using a clamp.

### Thin walls - prefabricated structures

Mount the front brace on Soliflow (a few dots of PVC glue will help). Line the top of the brace up with the top of the pool structure to establish the vertical position.

Using the flange as a template, make a cut-out in the structure. Drill two additional holes for the pre-fix screws (fig 3a).

Position a gasket on the suction mouth and attach Soliflow to the structure using the pre-fix screws (fig. 3b).

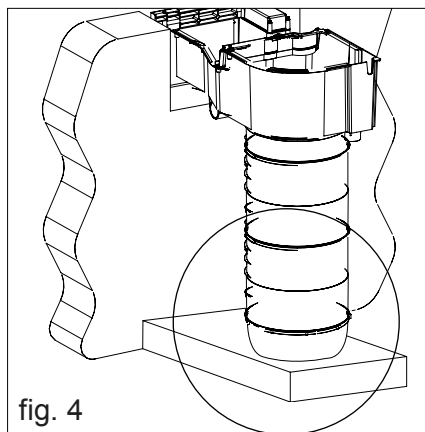
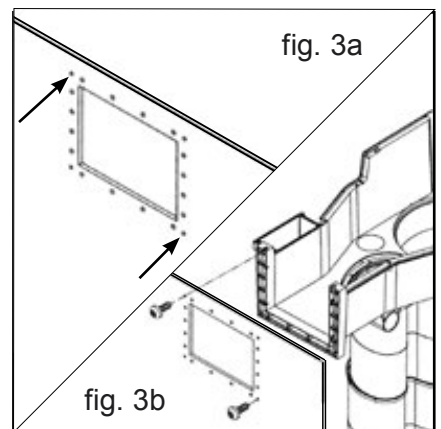

### Blocking

Position Soliflow on a supporting concrete base (fig. 4).

The area 40 cm around the Soliflow unit should be back filled with stabilised sand.

## 5. PRE-WIRING

CAUTION! WIRING SHOULD BE CARRIED OUT ACCORDING TO THE RULES OF THE ART.

THE ELECTRICAL PANEL SHOULD BE INSTALLED IN A PROTECTED LOCATION CLOSE TO SOLIFLOW (HOUSE, GARAGE, POOL HOUSE)

### Filtration unit electrical panel

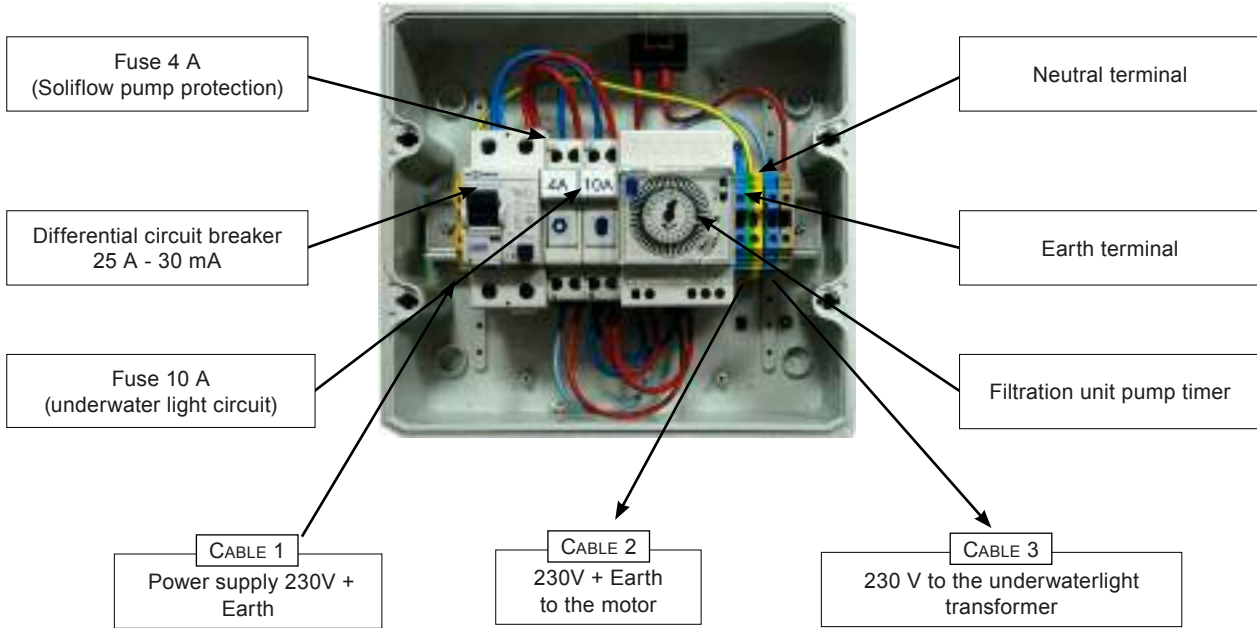

Cables 2 and 3 should be routed to the Soliflow connection box (see below).

Although cable 3 is only needed if an underwater light is installed, we recommend that you lay it now to facilitate retrofitting of an underwater light at a later date.

The cable cross section should be 3 x 2.52 for the motor power supply and 2 x 2.52 for the underwater light.

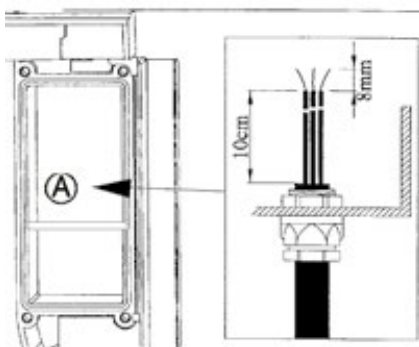

**Connection box**

**A :** Pump supply 230 Volts input.

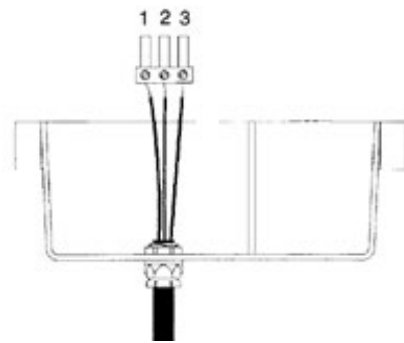

**Connection to the connector**

**1** Motor power supply neutral.

**2** Earth.

**3** Motor power supply live.

## 6. PLUMBING

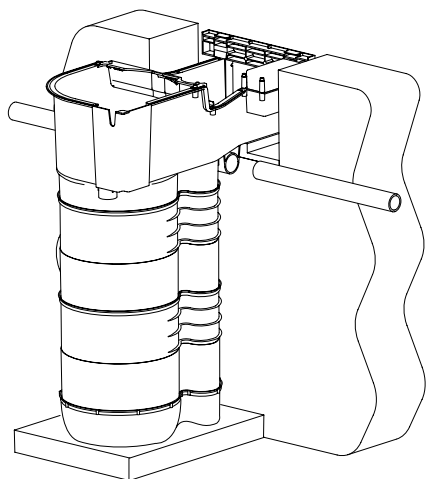

Connect the return fittings to the outlets on Soliflow.

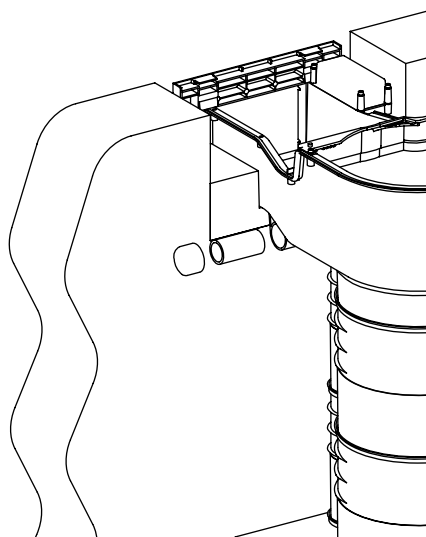

In the case of a single return fitting configuration, blank the outlet that is not in use.

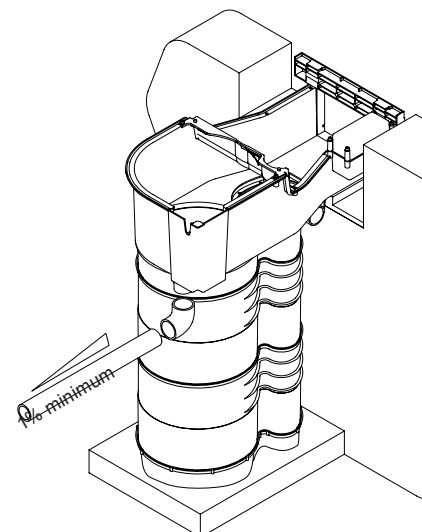

Using  $\varnothing$  50 mm pipes and fittings, connect up the overflow, a slope of at least 1 % is mandatory.

### CAUTION

IF THE OVERFLOW IS INSTALLED INCORRECTLY (OR NOT AT ALL) THE WATER LEVEL CAN RISE TOO HIGH, EVEN TO THE POINT OF FLOODING THE MOTOR AND OTHER ELECTRICAL COMPONENTS. THIS TYPE OF INCIDENT IS NOT COVERED BY ANY GUARANTEE.

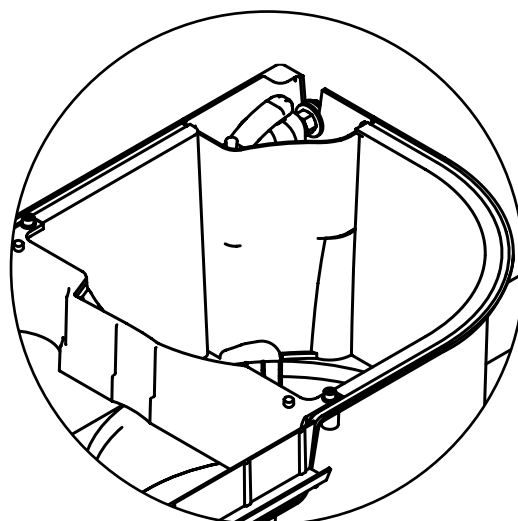

Insert the splash lip.

## 7. INSTALLATION OF THE CLOGGING INDICATOR

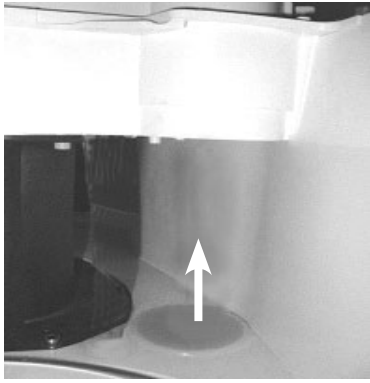

Remove the protective cap from the accessories opening.

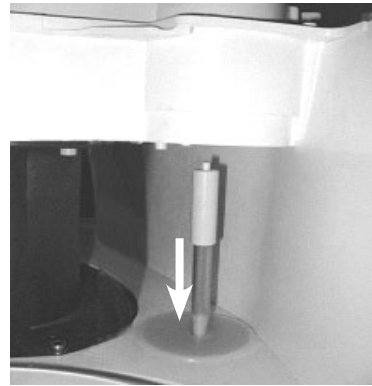

Insert the clogging indicator into the accessories opening.

## 8. WIRING



Connect the motor cable coming from the control panel to the pump motor cable.



Place the motor capacitor in the connection box.



Check that the seal is in place and in good condition.  
Put the lid on the connection box and fix it in position using  
4 thermoplastic screws Ø7x50 + washer.

## 9. UNDERWATER LIGHT OPTION

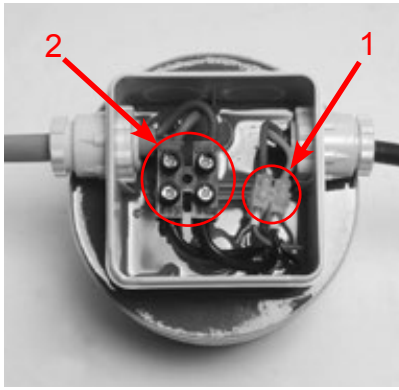

Using the insulating screw joints provided, connect the transformer. The 230 volt input should be connected to the thinner wire (1) and the underwater light to the thicker wire (2).



Pour the packet of resin into the junction box and replace the lid.

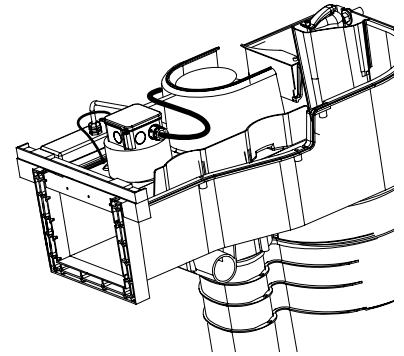

Place the transformer in its niche on the plate.

## 10. INSTALLATION OF THE CYCLONE

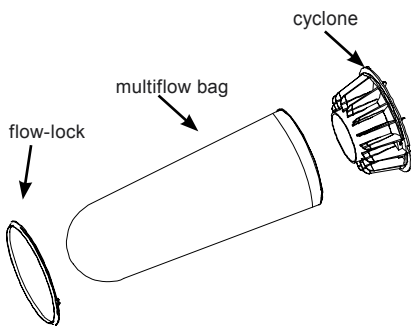

Fit the cyclone into the filter bag. Fasten with the flow-lock.

Make sure that the plastic tab on the flow-lock clips into the depression on the cyclone.



Position the basket in the base of the Soliflow unit.



Check that the basket is correctly centred.



Lower the cyclone and filter bag into Soliflow.

## 11. FITTING THE LIDS



Place the front lid in position and lock it.

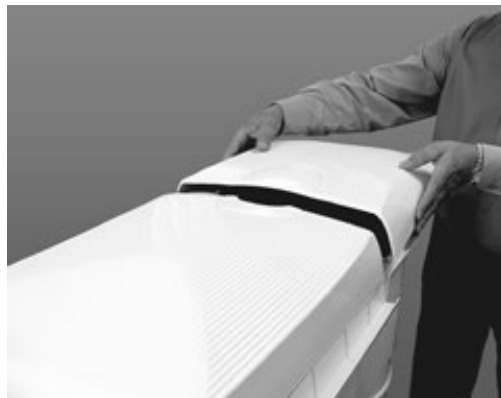

Place the rear section of the lid in position.

## 12. SKIMMER FLANGE AND WEIR

CAUTION: THE FLANGE ABSOLUTELY MUST BE MOUNTED, EVEN IN THE CASE OF TILED CONCRETE POOLS. THE FLANGE SUPPORTS BOTH THE TRIM AND THE SKIMMER FLAP.



Mount the 2 adhesive seals (the first before the waterproofing is laid, the second on top of the waterproofing).



Mount the flange on top of the waterproofing.



Put the trim with skimmer flap in position.  
Clip together.

## 13. CONNECTING A VACCUM CLEANER

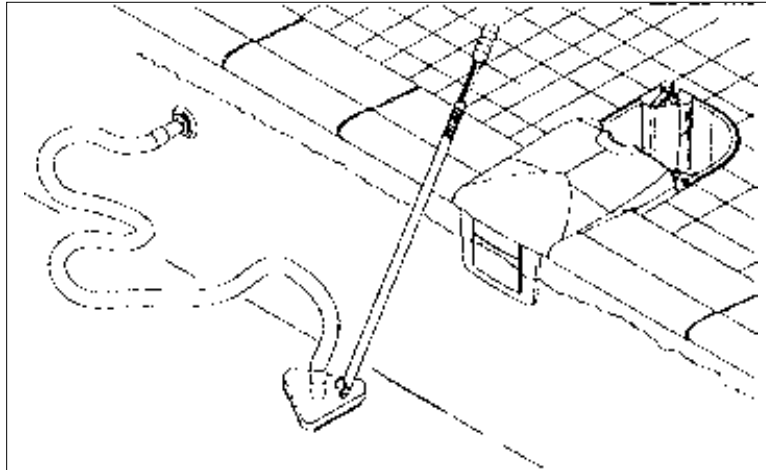

- Remove the rear lid from Soliflow
- Switch filtration on.
- Hold the end of the vacuum hose in front of a return fitting until all the air is purged.

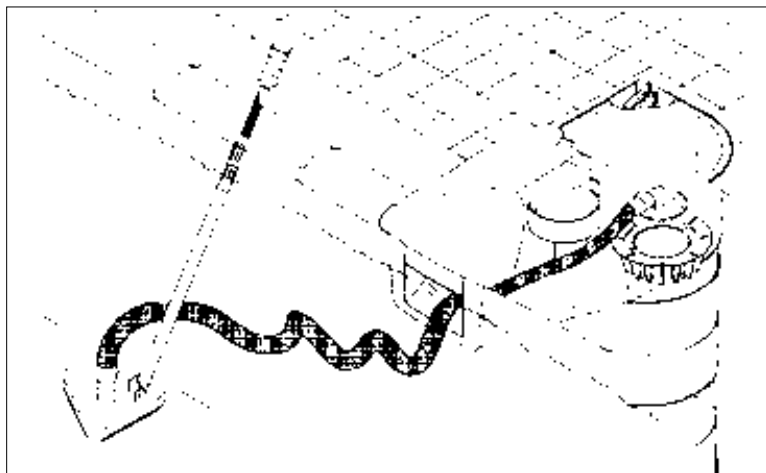

- Keeping the hose under water, insert it through the Soliflow suction mouth.
- Insert the hose into the skim-vac and place it in the prefilter basket. Suction holds it in position.
- Pass the cleaner slowly over the bottom of the pool.

Once the pool is clean, stop the filtration to facilitate removal of the skim-vac. Be careful not to damage the skimmer weir when withdrawing the hose.



## 14. TIMER OPERATION

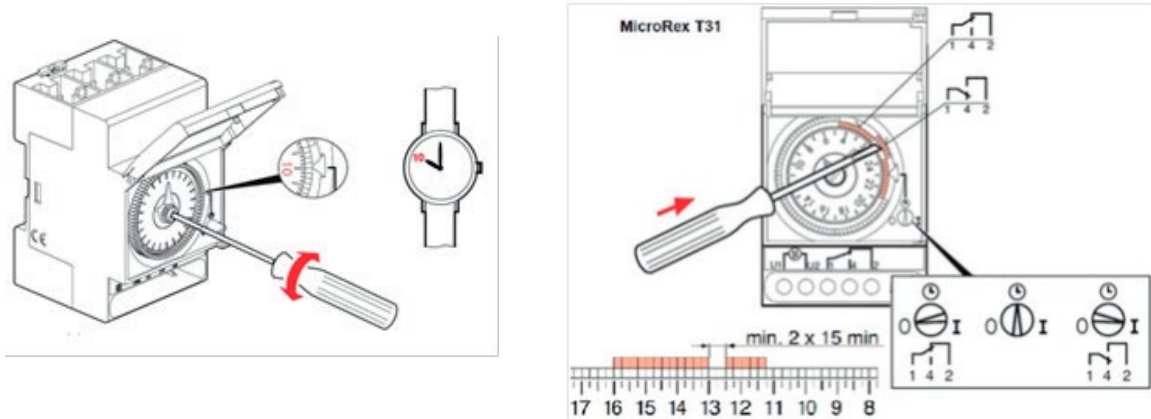

### INSTRUCTIONS FOR USE

Set the timer to the right time by synchronizing the wheel to the current time. Insert a screw driver into the centre of the wheel to position the needles similar to the hands on a watch: the big needle corresponds to the minutes, the small hand shows the hours).

Next, rotate the ring until the time is aligned with the pointer. In a figure, the setting corresponds to 10 am.

To define the switching intervals (the intervals during which filtration should run), push the relevant segments toward the exterior of the timer dial as shown in a figure. Each segment represents minutes.

Lastly, turn the rotary switch to the desired mode:

O = stopped (out)

= Automatic (filter runs during the intervals set on the timer)

I = forced on (in)

## 15. WIRING DIAGRAM

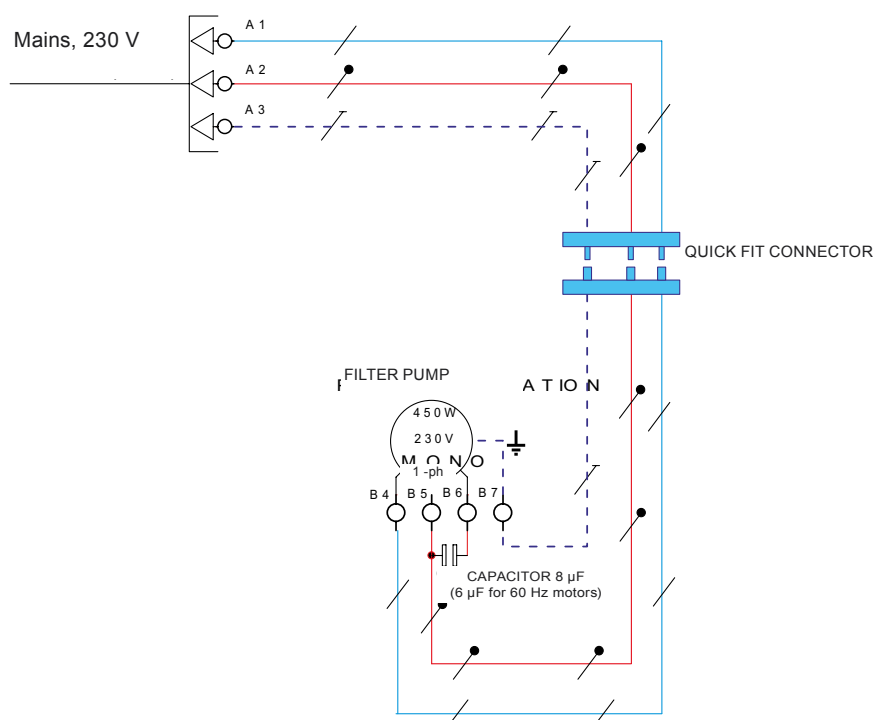

## 16. MAINTENANCE

---

### Cleaning the multiflow bag

Inspect the interior of the cyclone regularly and remove any leaves or other debris. This will improve the filtration flowrate and prolong the service life of the multiflow bag. The frequency of inspections will depend on the pool environment.

### Replacing the multiflow filter bag

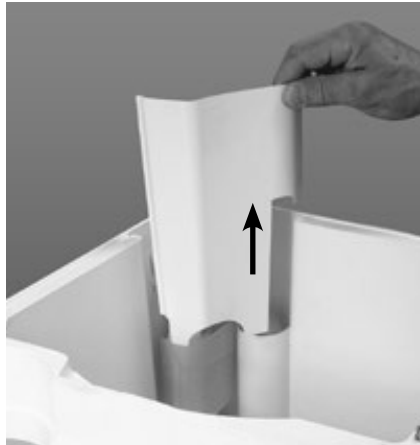

Remove the splash lip from the level regulator.

The multiflow bag should be replaced every 4 to 5 weeks on average. The actual replacement frequency will be determined by the pool volume and the level of pollution.

A drop in the return flow rate and/or turbulence in the Cyclone indicates that the filter bag is clogged.

To facilitate removal of the multiflow bag, empty it following the instructions provided below:

- raise the multiflow bag slightly and twist the long hex head key towards the interior of Soliflow
- rest the multiflow bag on the long hex head key.
- using the hand pump, remove water from the multiflow bag.
- once the water level has dropped sufficiently, remove the bag and Cyclone.

Replace the bag.

Put the Cyclone and the level regulator splash lip back in position.

Soliflow is ready to go again.

## 17. WINTERIZING

- Disconnect Soliflow's power supply. If the pool is fitted with other optional accessories (underwater lights or heating), disconnect the power supply to these items also.
- Withdraw the Cyclone. Remove and dispose of the multifold bag.
- Loosen the 4 screws to remove the lid from the connection box, disconnect the quick disconnect fittings.
- Unscrew the 8 self-tapping screws Ø 7x50 holding the pump in position and remove it.
- Place the winterizing cover over the connection box, first making sure that the seal is in position. Fix it in position using 4 Ø 7x50 self-tapping screws.
- Place a plastic bottle containing 10 cm of sand in the filter body, the sand ballast will keep it partially submerged.
- Slide a partially inflated ring or inner tube into the skimmer mouth.
- Fill the pool up to the overflow.
- Put the lids back on the Soliflow unit.
- Store all the items removed somewhere dry.
- The pump must always be stored upright.

### Cartridge filtration option

The filter bag can be replaced with a filter cartridge.

For this, you will have to order a base and a cartridge (code 8463401).



## 18. TROUBLESHOOTING

### Filter

#### PROBLEM: AIR BUBBLES RISE FROM THE RETURN FITTING(S)

CAUSE	SOLUTION
The filter bag is clogged (Soliflow's flow rate has dropped significantly)	Filter bag: replace the bag Cartridge: clean or replace the cartridge
The clogging indicator is faulty (the flow rate is normal)	Replace the clogging indicator

#### PROBLEM: SIGNIFICANT DROP IN SOLIFLOW'S FLOW RATE WITH NO AIR BUBBLES RISING FROM THE RETURN FITTING(S)

CAUSE	SOLUTION
The pump impeller is obstructed	Disconnect the power supply. Dismantle the pump and clean the impeller. Reassemble the pump and reconnect the power supply. Do not forget to reset the timer.

#### PROBLEM: DIRT IS BEING RETURNED TO THE POOL THROUGH THE RETURN FITTING(S).

CAUSE	SOLUTION
The filter bag is holed (too clogged)	Replace the filter bag or cartridge
The filter bag is incorrectly positioned	Adjust the position of the filter bag or cartridge
After this type of problem, check the pump impeller for debris (see the previous section).	

## Water level

PROBLEM: THE POOL IS TOO FULL AND OVERFLOWING OVER THE COPING.

CAUSE	SOLUTION
The overflow has not been connected	Connect the overflow to a gravity drain.
The overflow is clogged.	Remove the obstruction.
Caution: Usually when a pool overflows the pump is flooded. Disconnect the power supply and call a qualified electrician to check Soliflow and carry out the necessary repairs.	

## Pump

PROBLEM: THE PUMP DOES NOT START.

CAUSE	SOLUTION
The fuse protecting the motor is faulty	Replace the fuse with a fuse that has the same rating If the fuse blows again, call a professional to establish why.
There is no power supply to the motor	Check the power supply from the electrical panel to the motor. This must be done by a qualified professional.
The motor capacitor is faulty	Disconnect the power supply. Replace the capacitor. Reconnect the power supply. Do not forget to reset the timer.
The pump impeller is blocked by debris or some other object.	Disconnect the power supply. Dismantle the pump and clean the impeller. Reassemble the pump and reconnect the power supply. Do not forget to reset the timer.

PROBLEM: THE PUMP RUNS INTERMITTENTLY. THIS IS CAUSED BY OVERHEATING OF THE MOTOR.

CAUSE	SOLUTION
The water level in the pool is too low	Bring the water level up. See the sections dealing with water level issues.
The pump impeller is blocked by debris	Disconnect the power supply. Dismantle the pump and clean the impeller. Reassemble the pump and reconnect the power supply. Do not forget to reset the timer.
The pump impeller is broken	Disconnect the power supply. Dismantle the pump and replace the impeller. Reassemble the pump and reconnect the power supply. Do not forget to reset the timer.

## Underwater light

PROBLEM: THE UNDERWATER LIGHT DOES NOT TURN ON  
CAREFUL! THESE INTERVENTIONS MUST BE CARRIED OUT BY  
A QUALIFIED ELECTRICIAN

CAUSE	SOLUTION
The transformer is not supplied with 230 V	Check the voltage at the transformer input terminals Check the condition of the fuse in the electrical panel Reconnect the power supply
The transformer is faulty	Replace it with a transformer that has the same rating
The 12 V current does not arrive at the bulb	Check the electrical line between the transformer and the underwater light
The 12 V current arrives at the bulb but the bulb does not light up	Replace the faulty bulb

# Notes

A series of horizontal dotted lines for taking notes, starting from the top right of the 'Notes' header and extending across the page.



PLC with a share capital of F 7,000, 000 - Register of Commerce - Rennes B 333 263 846 000 37